

Groupe 03

P O N T S



GAMME GENERALE DE REGLAGE D'UN PONT ARRIERE

- Réglage des roulements du pignon d'attaque
- Réglage de la distance conique
- Réglage des roulements du boîtier de couronne
- Réglage du jeu entre-dents

Contrôle de la portée

Un léger déport vers la pointe de la dent est admis, car la portée aura tendance à s'allonger vers le talon de la dent en cours d'utilisation.

- | | | |
|-----------------------------------|---|--|
| - Portée sur la pointe de la dent | } | Rapprocher le pignon d'attaque de l'axe de la couronne |
| - Portée sur la tête de la dent | | |
| - Portée sur le talon de la dent | } | Eloigner le pignon d'attaque de l'axe de la couronne |
| - Portée sur le pied de la dent | | |

- Contrôle du voile maxi de la couronne
- Réglage du patin de couronne.

DISTANCES CONIQUES

Distances coniques théoriques

P 380	88,10
P 383 - 384 - 383 R - 384 R	101,85
P 372 A	127
P 386	131,70
P 371 A	132

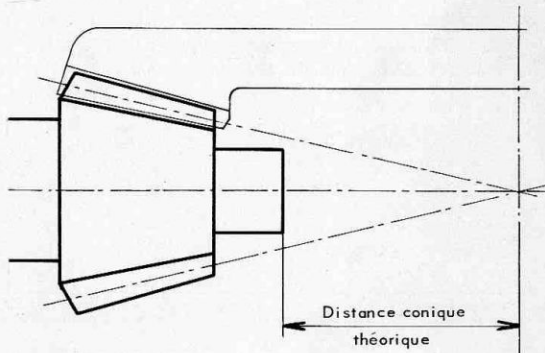

Distance conique à réaliser = D

$$D = \text{distance conique théorique} \pm \text{correction} \pm 0,05$$

Distance conique mesurée = d

$$d = r + e + l$$

OUTILLAGE		
P 380	$r = 10$	$l = 75,5$
P 383	$r = 20$	$l = 80$
P 372 A	$r = 20$	$l = 105$
P 386	$r = 20$	$l = 110$

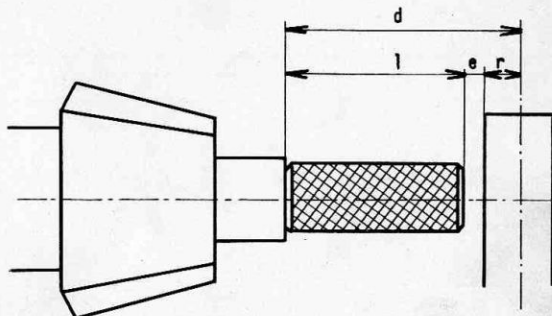

Epaisseur de cales à mettre sous boîtier

$$D - d$$

AFFECTATION

VOSGES 6

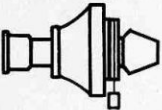
JEUX DE MONTAGE - REGLAGES	Valeurs	Observations
Pré-serrage des roulements du pignon d'attaque (mm)	0,02 à 0,05	
Couple de rotation du pignon d'attaque pour un pré-serrage correct des roulements (Dam N) sans Joint d'étanchéité	0,06 à 0,18 0,11 à 0,23	A partir pont N° 6878
 Poids en kg	1,1 à 3,3 2,1 à 4,2	A vérifier tous les 50 000 kms A partir pont N° 6878
Pré-serrage des roulements du boîtier support de couronne (mm)	0,02 à 0,05	
Jeu de denture pignon - couronne (mm)	0,15 à 0,25	
Jeu axial des planétaires de différentiel (mm)	0,1 à 0,4	
Voile maxi de la portée de couronne du boîtier différentiel (mm)	0,12	
Distance conique théorique (mm)	88,10	

COUPLES DE SERRAGE (en Dam N)

Ecrou de plateau d'entraînement	20 à 25	
Boulons d'assemblage du boîtier différentiel	12 à 13	
Vis de fixation du boîtier de pignon d'attaque	6 à 7	
Ecrou intérieur axes de fixation moyeu - tambour	35 à 40	

REGLAGE DES MOYEUX : Serrer au couple de 20 Dam N puis desserrer de 1/6 tour - L'écrou étant graissé.

COUPLES DE PONTS : 6 × 44 - 7 × 41 - 8 × 41

CONTENANCE D'HUILE : 2,7 litres SAE 90 EP

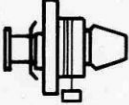
JEUX DE MONTAGE - REGLAGES	Valeurs	Observations
Pré-serrage des roulements du pignon d'attaque (mm)	0,02 à 0,05	
Couple de rotation du pignon d'attaque pour un pré-serrage correct des roulements (Dam N) sans joint d'étanchéité	0,06 à 0,18	
 Poids en kg	1,1 à 3,3	A vérifier tous les 50 000 kms
Pré-serrage des roulements du boîtier support de couronne (mm)	0 à 0,05	
Jeu de denture pignon et couronne (mm)	0,20 à 0,38	
Jeu axial des planétaires de différentiel (mm)	0,1 à 0,4	
Usure maxi des axes de pignons fous de réducteur (mm)	0,4	
Distance conique théorique (mm)	101,85	

COUPLES DE SERRAGE (en Dam N)

Ecrou de plateau d'entraînement	20 à 25	
Boulons d'assemblage du boîtier de différentiel	8 à 9 10 à 11	Boulons Ø 12 × 125
Boulons de fixation de la couronne	13 à 15	
Vis des chapeaux de paliers de différentiel	12 à 15	
Vis de fixation du boîtier de pignon d'attaque	6 à 7	
Ecrou intérieur axes de fixation moyeu - tambour	35 à 40	

REGLAGE DES MOYEUX : Serrer au couple de 20 Dam N - puis desserrer de 1/6 tour -
L'écrou étant graissé

COUPLES DE PONTS

6 × 49 - 7 × 43 - 8 × 43	Valables jusqu'en Déc. 63
6 × 44 - 7 × 45 - 8 × 45	

CONTENANCE D'HUILE : 7,3 litres SAE 90 EP

Important : Lors du remontage du mécanisme dans son banjo, centrer les chapeaux de paliers dans leurs
logements - Jeu mini entre chapeaux et carter = 0,1 mm

AFFECTATION

VOSGES 8 - 8R - 8MC - 9 - 9R et 9MC - PF 9

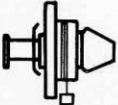
JEUX DE MONTAGE - REGLAGES	Valeurs	Observations
Couple de rotation du pignon d'attaque pour un pré-serrage correct des roulements (Dam N) sans joint d'échantéité	0,115 à 0,230	
 <p>Poids en kg</p>	2,1 à 4,2	A vérifier tous les 50 000 kms
Pré-serrage des roulements du boîtier support de couronne (mm)	0 à 0,05	
Jeu de denture pignon et couronne (mm)	0,20 à 0,30	
Jeu axial de planétaires de différentiel (mm)	0,2 à 0,6	
Usure maxi des axes de pignons fous de réducteur (mm)	0,4	
Distance conique théorique (mm)	101,85	

COUPLES DE SERRAGE (en Dam N)

Ecrou de plateau d'entraînement	20 à 25	
Boulons d'assemblage du boîtier de différentiel	10 à 11	
Boulons de fixation de la couronne	13 à 15	
Vis des chapeaux des paliers de différentiel	12 à 15	
Vis de fixation du boîtier de pignon d'attaque	6 à 7	
Ecrou intérieur axes de fixation moyeu-tambour	35 à 40	

REGLAGE DES MOYEUX : Serrer au couple de 20 Dam N puis desserrer de 1/6 tour - L'écrou étant graissé

COUPLES DE PONTS : 8 × 41 - 7 × 43 - 6 × 44 - 7 × 39

CONTENANCE D'HUILE : 6,3 litres SAE 90 EP

(1) Remplacement P 383 - P 384 à partir de Septembre 1968

Important : Lors du remontage du mécanisme dans son banjo, centrer les chapeaux de paliers dans leurs logements - Jeu mini entre chapeaux et carter = 0,1 mm

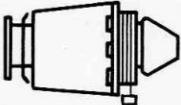
JEUX DE MONTAGE - REGLAGES	Valeurs	Observations
Pré-serrage des roulements du pignon d'attaque (mm)	0,04 à 0,08	
Couple de rotation du pignon d'attaque pour un pré-serrage correct des roulements (Dam N) sans joint d'étanchéité	0,06 à 0,18	
 Poids en kg	0,8 à 2,4	A vérifier tous les 50 000 kms
Pré-serrage des roulements du boîtier support de couronne (mm)	0 à 0,05	
Jeu de denture pignon - couronne (mm)	0,25 à 0,33	
Jeu entre patin de réaction et couronne (mm)	0,05 à 0,15	
Jeu radial des satellites de différentiel (mm)	0,05 à 0,1	
Jeu axial des planétaires de différentiel (mm)	0,1 à 0,4	
Voile maxi de la portée de couronne du boîtier différentiel	0,15	
Diamètre de perçage pour pieds de cisaillement (mm)	15,90 ou 16,90	Au forêt à 4 lèvres
Distance conique théorique (mm)	132	

COUPLES DE SERRAGE (en Dam N)

Ecrou de plateau d'entraînement	36 à 40	
Ecrou intérieur axes de fixation moyeu - tambour	45 à 50	

REGLAGE DES MOYEUX : Serrer au couple de 20 Dam N - puis desserrer de 1/10 tour - L'écrou étant graissé. On s'assurera, après achèvement du montage et serrage du contre-écrou que la rondelle placée entre écrou et cône de roulement n'est pas bloquée au serrage.

COUPLES DE PONTS

7 × 62	
9 × 53	Se monte avec TELMA
6 × 47	Remplace le 7×55 depuis Juin 63
8 × 57	

CONTENANCE D'HUILE = 10 litres SAE 90 EP

AFFECTATION

VERCORS 10-10 R - 10 R/6 - 10 S - 10 S/6 - 11 - 11/6 - 11 R - 11 R/6 P 12 A - P 12 A/6

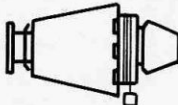
JEUX DE MONTAGE - REGLAGES	Valeurs	Observations
Pré-serrage des roulements du pignon d'attaque (mm)	- 0,04 à - 0,08	
Couple de rotation du pignon d'attaque pour un pré-serrage correct des roulements (Dam N) sans joint d'étanchéité	0,06 à 0,18	
 Poids en kg	1 à 2,8	A vérifier tous les 50 000 kms
Pré-serrage des roulements du boîtier support de couronne (mm)	0 à 0,05	
Jeu de denture pignon et couronne (mm)	0,25 à 0,33	
Jeu entre patin de réaction et couronne (mm)	0,05 à 0,15	
Jeu radial des satellites de différentiel (mm)	0,05 à 0,1	
Jeu axial des planétaires de différentiel (mm)	0,1 à 0,4	
Voile maxi de la portée de couronne du boîtier différentiel	0,15	
Diamètre de perçage pour pieds de cisaillement (mm)	13,95 ou 14,90	Au forêt à 4 lèvres
Distance conique théorique (mm)	127	

COUPLES DE SERRAGE (en Dam N)

Ecroû de plateau d'entraînement	36 à 40	
Ecroû intérieur axes de fixation moyeu - tambour	45 à 50	

REGLAGE DES MOYEUX : Serrer au couple de 20 Dam N - puis desserrer de 1/10 tour - L'écrou étant graissé. On s'assurera, après achèvement du montage et serrage du contre-écrou que la rondelle placée entre écrou et cône de roulement n'est pas bloquée au serrage.

COUPLES DE PONTS : 7 × 57 - 9 × 65 - 9 × 57 - 10 × 57

CONTENANCE D'HUILE : 7,3 litres SAE 90 EP

AFFECTATION

VERCORS P 12 - P 12/6 - P 170 A - P 160 A - Izoard 200 - 220 - 270 - 340 - PF 12 - PF 17 - PB 4

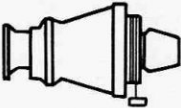
JEUX DE MONTAGE - REGLAGES	Valeurs		Observations
	Ancien montage	Carter 2 parties	
Pré-serrage des roulements du pignon d'attaque (mm)	0,04 à 0,08		
Couple de rotation du pignon d'attaque pour un pré-serrage correct des roulements (Dam N) sans joint d'étanchéité	0,06 à 0,18	0,25 à 0,50	
 Poids en kg	0,8 à 2,4	3,3 à 6,6	A vérifier tous les 50 000 kms
Pré-serrage des roulements du boîtier support de couronne (mm)	0 à - 0,05		
Jeu de denture pignon - couronne (mm)	6 × 47 9 × 48	8 × 57 9 × 57 9 × 53	
	0,30 à 0,41	0,25 à 0,33	
Jeu entre patin de réaction et couronne (mm)	0,05 à 0,15		
Jeu radial de satellites de différentiel (mm)	0,05 à 0,1		
Jeu axial des planétaires de différentiel (mm)	0,1 à 0,4		
Voile maxi de la portée de couronne du boîtier différentiel	0,15		
Diamètre de perçage pour pieds de cisaillement (mm)	15,90 ou 16,90		Au forêt à 4 lèvres
Distance conique théorique (mm)	131,7		

COUPLES DE SERRAGE (en Dam N)

Ecrou chapeau de palier	20 à 25	
Ecrou de plateau d'entraînement	36 à 40	
Ecrou intérieur axes de fixation moyeu - tambour	45 à 50	
Vis fixation couronne	10 à 12	
Vis fixation boîtier différentiel	13 à 16	

REGLAGE DES MOYEURS : Serrer au couple de 20 Dam N - puis desserrer de 1/10 tour - L'écrou étant graissé. On s'assurera, après achèvement du montage et serrage du contre-écrou que la rondelle placée entre écrou et cône de roulement n'est pas bloquée au serrage.

COUPLES DE PONTS

	8 × 57	Ne pas monter avec V.85 S
	9 × 53	
	6 × 47	Ne pas monter avec V.8
	9 × 57	Ne pas monter avec V.85 S
	9 × 48	

CONTENANCE D'HUILE = 10 l. SAE 90 EP

AFFECTATION

IZOARD 200 6 × 4 - 270 6 × 4 - PB6

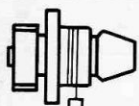
JEUX DE MONTAGE - REGLAGES	Valeurs	Observations
Pré-serrage des roulements du pignon d'attaque (mm)	0,04 à 0,08	
Couple de rotation du pignon d'attaque pour un pré-serrage correct des roulements (Dam N) sans joint d'étanchéité	0,17 à 0,40	
 <p>Poids en kg</p>	2,4 à 5,6	A vérifier tous les 50 000 kms
Pré-serrage des roulements du boîtier support de couronne (mm)	0,05 à 0,1	
Jeu de denture pignon et couronne (mm)	0,15 à 0,40	
Jeu axial des planétaires de différentiel (mm)	0,1 à 0,4	
Usure maxi des axes de pignons fous de réducteur (mm)	0,4	
COUPLE DE SERRAGE (en Dam N)		
Ecroû de plateau d'entraînement	24 à 27	
Boulons d'assemblage boîtier différentiel	11 à 14	
Boulons de fixation de la couronne	18 à 20	
Vis des chapeaux des paliers du différentiel	31 à 34	
Vis de fixation du boîtier de pignon d'attaque	14 à 17	
Ecroû intérieur axes de fixation moyeu - tambour	45 à 50	
Ecroû de blocage du pignon sur pignon d'attaque	65 à 95	
Boulons de maintien de silent bloc dans balancier	29 à 33	
Rotules bielles de réactions	24 à 31	A vérifier tous les 15 000 kms

REGLAGE DES NOYEAUX : Serrer au couple de 20 Dam N puis desserrer de 1/10 tour - L'écrou étant graissé. On s'assurera, après achèvement du montage et serrage du contre-écrou que la rondelle placée entre écrou et cône de roulement n'est pas bloquée au serrage.

COUPLES DE PONTS

7 × 43

Avec MZ 42

7 × 37

Avec MZ 62

6 × 43

Avec M 42 et 62 S

CONTENANCE D'HUILE : Pont AV - AR - 11,3 litres - Pont AR - AR - 9,5 litres - SAE - 90 EP
Cylindre de commande des vitesses - huile SAE 10

GENERALITES

GAMME GENERALE de REGLAGE d'un PONT AR

- 1) Ponts à simple réduction (Voir fiche Ponts UNIC - Groupe : 03 - Page : 1)
- 2) Ponts à double réduction
 - Réglage des roulements du pignon d'attaque conique
 - Réglage des roulements du pignon d'attaque cylindrique
 - Réglage de la distance conique ou portée (couple conique)
 - Réglage du jeu entre dents (couple conique)
 - Contrôle et réglage du jeu entre planétaires et satellites
 - Réglage des roulements du boîtier de différentiel (déformation des paliers).

TANDEM 693

Angles d'inclinaison des Ponts

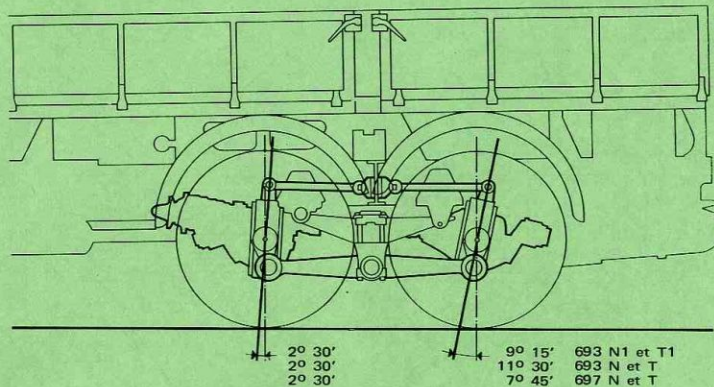

Le réglage s'effectue par des cales interposées entre la fixation des barres de réaction et la traverse du châssis

1 cale = 1°

COUPLES de SERRAGE (en Dam N)

Boulons de fixation ressorts à support central	75	*
Ecrous de fixation paliers sur support central	28	
Boulons de fixation barre de réaction au châssis	20	
Ecrou de vis de plaque supérieure de ressorts	18	
Ecrou de fixation barre de réaction au pont	28	

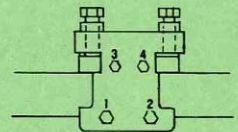

* suivant ordre indiqué sur figure

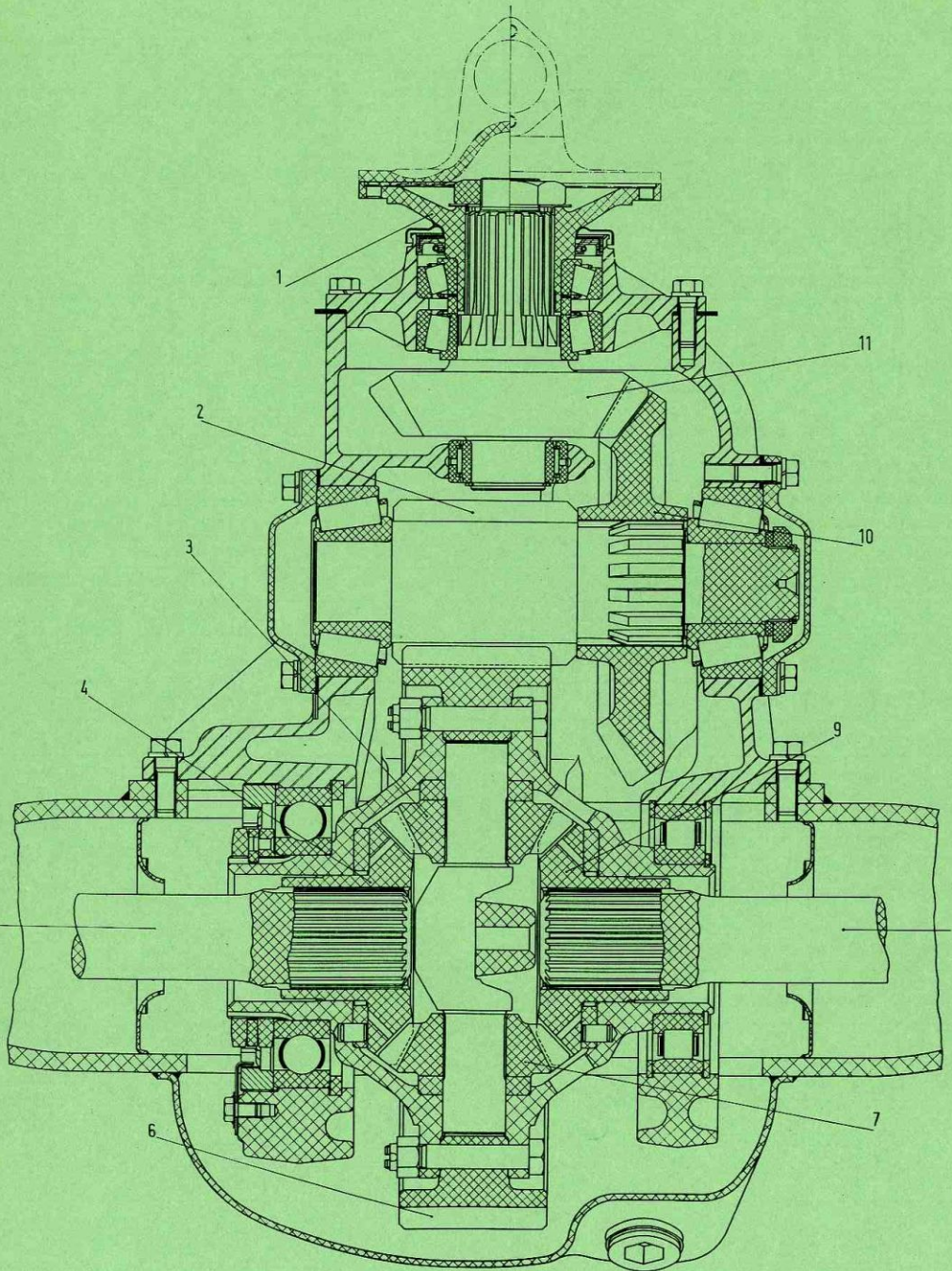

AFFECTATION

Sur option en remplacement du P 386

JEUX DE MONTAGNE - REGLAGES	Valeurs		Observations
	Couple conique	Couple cylindrique	
Pré-serrage des roulements du pignon d'attaque (mm)	0,05		
Couple de rotation du pignon d'attaque pour un pré-serrage correct des roulements (Dam N)	0,11 à 0,13	0,28 à 0,34	
 Poids en kg	1 à 1,2	5,1 à 6,1	A vérifier tous les 50 000 kms
Pré-serrage des roulements du boîtier support de couronne (mm)		0,05 à 0,08	
Jeu de denture pignon et couronne (mm)	0,10 à 0,20		
Jeu axial des planétaires de différentiel (mm)	0,1 à 0,4		
COUPLES DE SERRAGE (en Dam N)			
Ecrou de plateau d'entraînement	90		
Boulons de fixation de la couronne	80	22	
Vis des chapeaux des paliers de différentiel	58		

REGLAGE DES MOYEUX : Serrer au couple de 20 Dam N - puis desserrer de 1/10 tour - L'écrou étant graissé. On s'assurera, après achèvement du montage et serrage du contre-écrou que la rondelle placée entre écrou et cône de roulement n'est pas bloquée au serrage.

COUPLES DE PONTS : conique 13 × 29 Cylindrique 16 × 57

CONTENANCE D'HUILE : 15 litres S.A.E. 140 EP

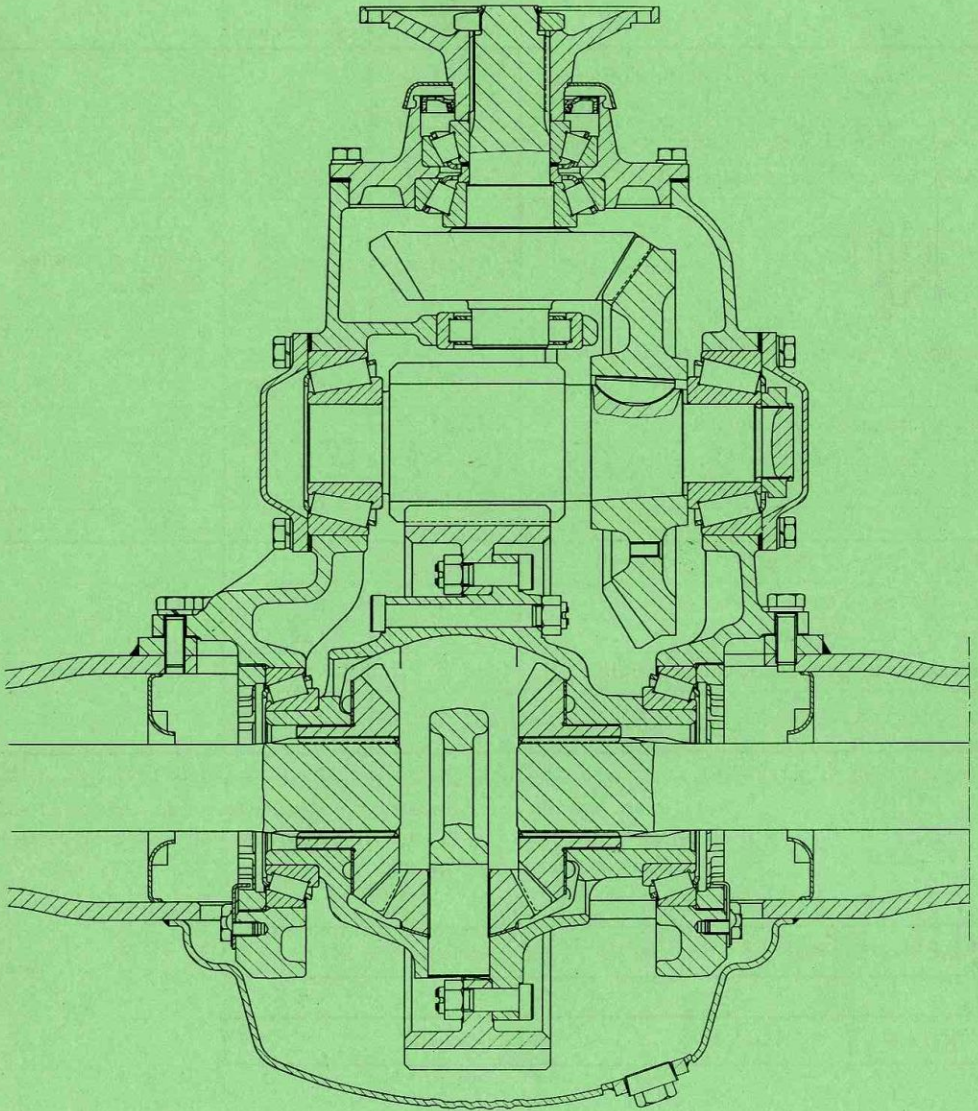

AFFECTATION : 619 N - 619 T

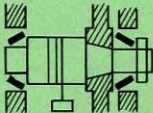
JEUX de MONTAGE	Valeurs		Observations
	Désignation	couple conique	
Couple de rotation du pignon d'attaque (en DamN)			0,30 à 0,32
Jeu axial pignon d'attaque (en mm)	0,03 à 0,07		
 Poids en kg			5,4 à 5,8 5,0 à 5,3 Pignon 14 dents Pignon 16 dents
Pré-serrage des roulements du boîtier de différentiel (en mm)			0,14 à 0,16 (Déformation paliers)
Jeu de denture pignons couronnes (en mm)	0,20 à 0,30		0,30 maxi
Jeu entre planétaires et satellites (en mm)			0,20 maxi

COUPLES de SERRAGE (en Dam N)

Ecrou de plateau d'entraînement	120	
Boulons de boîtier de différentiel	15,4	
Boulons de fixation couronne cylindrique	15,4	28 : couronnes à 20 boulons
Ecrou de fixation couronne conique	100	Mise en place de la couronne avec entretoise au couple de 140
Vis des paliers de boîtier de différentiel	24,5	

EPAISSEURS des CALES de REGLAGE (en mm)

Entretoise de roulements de pignon d'attaque	10,90 - 10,91 - 10,92 - 10,93 - 10,95	
Caes de roulements de pignon d'attaque	1,00 à 1,95	Ecart 0,05
Caes de distance conique	0,10 - 0,15	
Caes de roulements de pignon cylindrique	0,10 - 0,15	
Caes de planétaires	1,50 - 1,55 - 1,60	

REGLAGE des MOYEUX

- Bloquer l'écrou puis desserrer de 1/8 de tour afin d'obtenir un jeu latéral du moyeu de 0,05 à 0,20 mm
- Placer la rondelle frein et bloquer ses vis.

COUPLES de PONT

	15 × 29	14 × 59	
	21 × 29	14 × 59	
	15 × 29	16 × 57	

GRAISSAGE

Contenance en huile	19 l.	
Qualité	FIAT W 140/M	

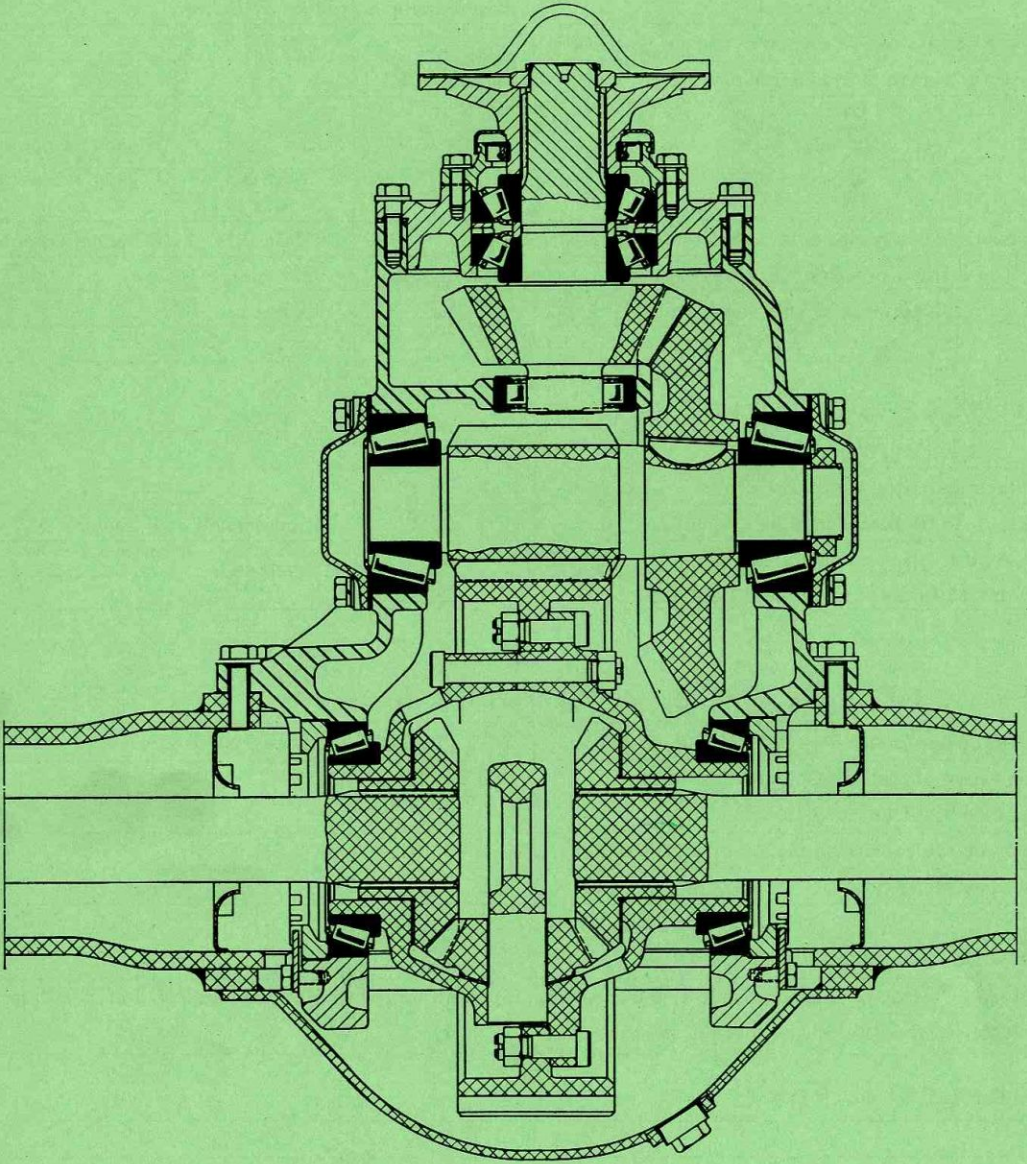

AFFECTATION : 619 N1- 619 T1

JEUX de MONTAGE

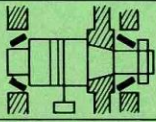
Désignation	Valeurs		Observations
	couple conique	couple cylind.	
Couple de rotation du pignon d'attaque (en Dam N)		0,30 à 0,32	
Jeu axial pignon d'attaque (en mm)	0,03 à 0,07		
 Poids en kg		5,4 à 5,8 5,0 à 5,3	Pignon 14 dents Pignon 16 dents
Pré-serrage des roulements du boîtier de différentiel (en mm)		0,14 à 0,16	(déformation paliers)
Jeu de denture pignons couronnes (en mm)	0,23 à 0,30	0,30 maxi	
Jeu entre planétaires et satellites (en mm)		0,20 maxi	

COUPLES de SERRAGE (en Dam N)

Ecrou de plateau d'entraînement	100	
Ecrou de fixation couronne conique	100	Mise en place de la couronne avec entretoise au couple de 140
Boulons de boîtier de différ. et couronne cyl.	28,5	
Vis des paliers de boîtier de différentiel	63	
Flasque roulements pignon cylindrique	5,5	
Flasque d'entrée	5,5	
Flasque porte-joint SPI	4	
Support de mécanisme sur carter transversal	22,5	

EPAISSEURS des CALES de REGLAGE (en mm)

Entretoise ext. de roulements pignon d'attaque	7,80 à 8,70	Ecart 0,05
Entretoise int. de roulements pignon d'attaque	10,8 - 11,1 - 11,4 - 11,7	
Cales de roulements de pignon d'attaque	1 à 1,28	Ecart 0,02
Cales de distance conique	2,3 à 3,8	Ecart 0,05
Cales de roulements de pignon cylindrique	0,10 - 0,15	
Cales de planétaires	1,50 - 1,55 - 1,60	

REGLAGE des MOYEUX

- Bloquer l'écrou puis desserrer de 1/8 de tour afin d'obtenir un jeu latéral du moyeu de 0,05 à 0,20 mm
- Placer la rondelle frein et bloquer ses vis.

COUPLES de PONT

15 x 29	14 x 59	avec BV surmultipliée	19 x 33	16 x 57	avec BV réduite 619 N1 n° 7389 619 T1 n° 4768 619 T1 V15 4773 619 T1 V14 4778
13 x 29	14 x 59		15 x 29		
15 x 29	16 x 57		19 x 29		
19 x 33	14 x 59		21 x 29		

GRAISSAGE

Contenance en huile	19 l.
Qualité	FIAT W 140/M

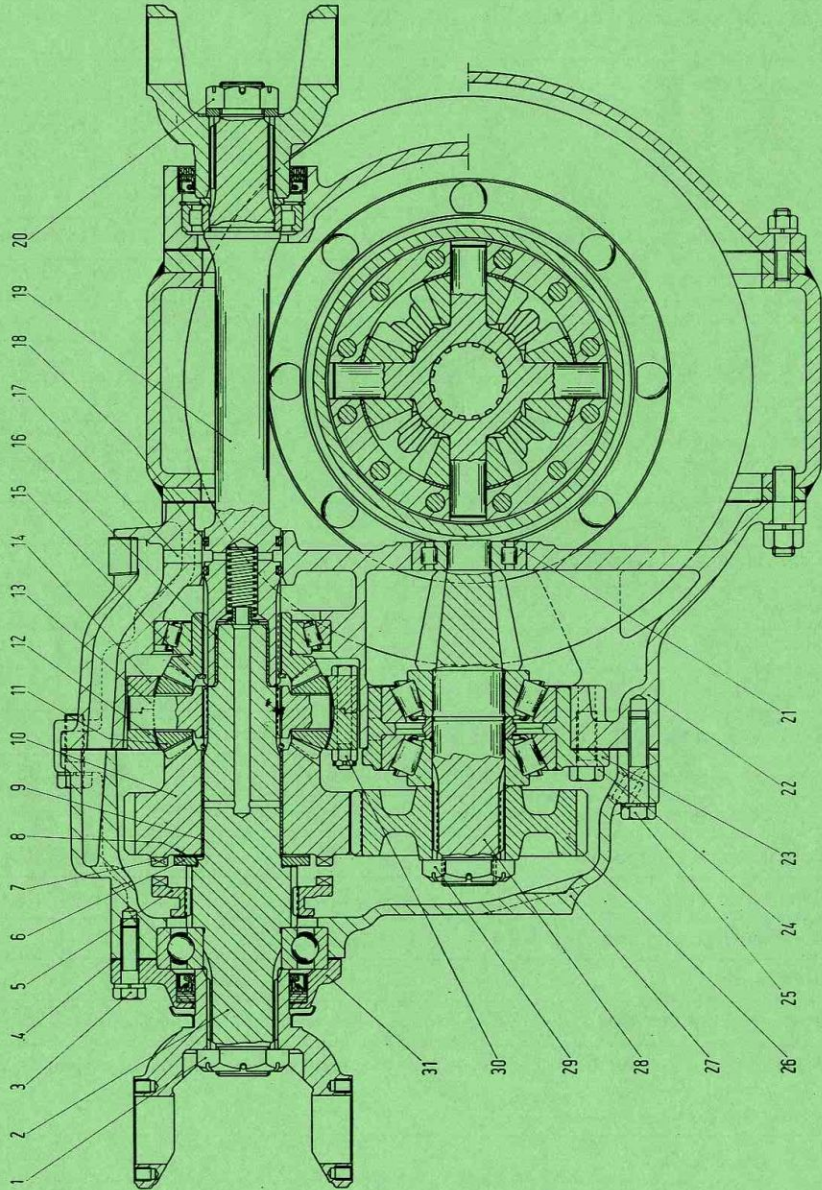

AFFECTATION : 693 N - 693 T

JEUX de MONTAGE

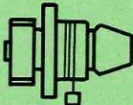
Désignation	Valeurs		Observations
	Pont AV - AR	Pont AR - AR	
Couple de rotation du pignon d'attaque (en Dam N)	0,17 à 0,40	0,17 à 0,40	
 Poids en kg	2,4 à 5,6	2,4 à 5,6	
Pré-serrage des roulements du boîtier de différentiel (en mm)			
Jeu de denture pignon couronne (en mm)	0,15 à 0,40	0,15 à 0,40	

COUPLES de SERRAGE (en Dam N)

Ecrou de plateau d'entraînement	50 à 70	40 à 60	
Vis de boîtier de différentiel	11 à 14	11 à 14	
Boulons de fixation de la couronne	16 à 21	16 à 21	
Ecrou de pignon d'attaque	78 à 98		
Vis de paliers de boîtier de différentiel	31 à 35	31 à 35	
Vis de fixation boîtier pignon d'attaque	14 à 16	14 à 16	
Boulons de différentiel répartiteur	7 à 10		
Ecrou arbre de sortie	40 à 60		

EPAISSEUR des CALES de REGLAGE (en mm)

Entretoise de roulements de pignon d'attaque	0,623" à 0,654"	Ecart 0,01"
Cales de roulement entrée (Pont AV - AR)	0,003" à 0,010"	
Cales de distance conique	0,003" - 0,005" - 0,010" - 0,020" - 0,030"	

REGLAGE des MOYEUX

COUPLES de PONT

	9 × 41	9 × 41	

GRAISSAGE

Contenance en huile	17,2 l.	14 l.	
Qualité	FIAT W 90 E		

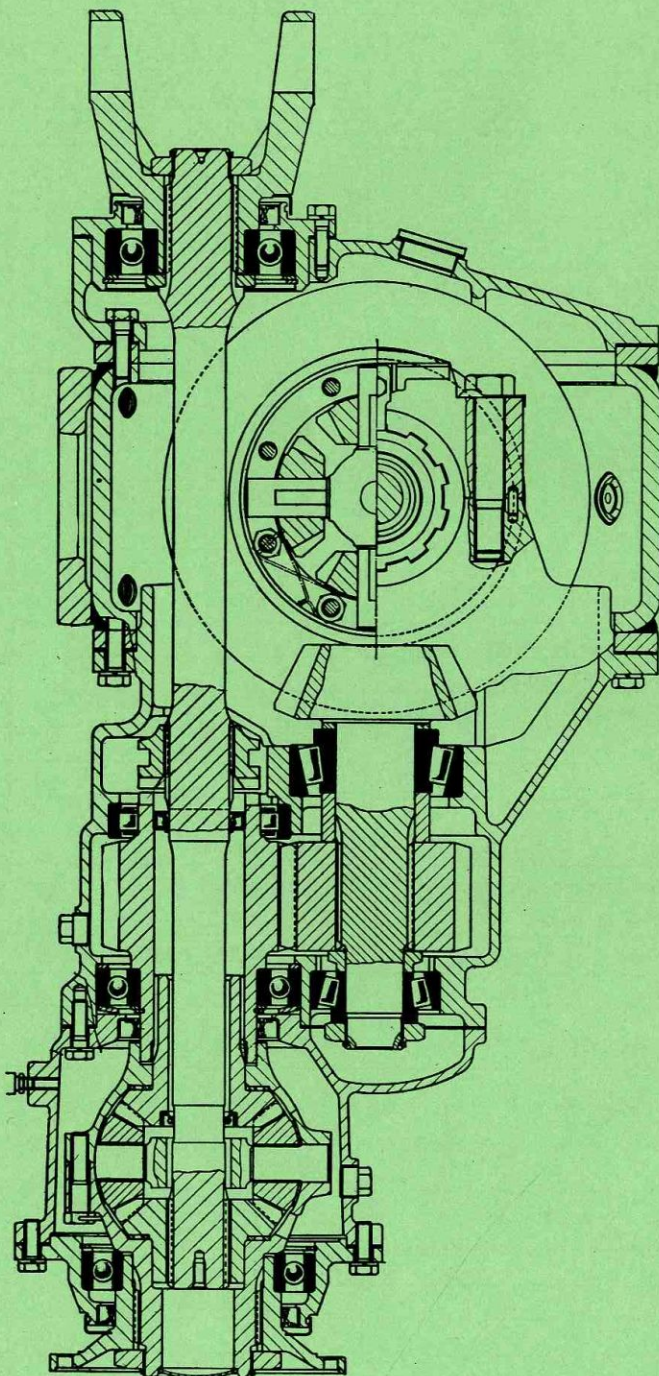

AFFECTATION : 693 N1 - 693 T1 - 697 N - 697 T

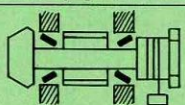
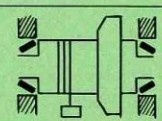
JEUX de MONTAGE	Valeurs		Observations
	Pont AR. AV.	Pont AR. AR.	
Désignation			
Couple de rotation du pignon d'attaque (en Dam N)	0,12 à 0,18	0,12 à 0,18	
 Poids en kg	4 à 6	4 à 6	
Couple de rotation du boîtier de différentiel (en DamN)	0,47 à 0,58	0,47 à 0,58	
 Poids en kg	5,1 à 6,3	5,1 à 6,3	Couple de rotation de boîtier de différentiel + couple de pignon d'attaque.
Jeu de denture pignon couronne (en mm)	0,20 à 0,28	0,20 à 0,28	
Jeu entre planétaires et satellites (en mm)	0,20 maxi	0,20 maxi	

697 N - T

693 N1 - T1

COUPLES de SERRAGE (en Dam N)	697 N - T		693 N1 - T1	
	AR. AV.	AR. AR.	AR. AV.	AR. AR.
Ecrou de plateau d'entraînement	60		35	
Flasque d'entrée sur carter répartiteur	3,5	3,5	3,5	3,5
1/2 boîtiers différentiel répartiteur	9		9	
Vis de carter répartiteur sur carter mécanisme	6		3,5	
Ecrou de pignon d'attaque	35	35	35	35
Vis de chapeaux de palier	25	25	25	25
1/2 boîtiers différentiel	9	9	10	10
Fixation couronne conique	16	16	11	11
Fixation carter mécanisme sur carter transversal	12	12	11	11
Cardan de sortie	35		35	

EPAISSEUR de CALES de REGLAGE (en mm)

Cales de roulements de pignons d'attaque	1 à 1,9	Ecart 0,1
Cales de distance conique	4,00 - 4,10 - 4,20 - 4,30 - 4,40	4,60
Cales de planétaires	3,00 - 3,05 - 3,10	
Cales de roulement de sortie (pont AR. AV.)	3,00 - 3,05 - 3,10 - 3,15 - 3,20 - 3,25	

COUPLES de PONT

693 N1 - T1

697 N - T

	14 × 33	14 × 33
	19 × 32	15 × 38
		18 × 36

REGLAGE des MOYEUX, GRAISSAGE, SYSTEME de BLOCAGE du REPARTITEUR (voir fiche suivante).

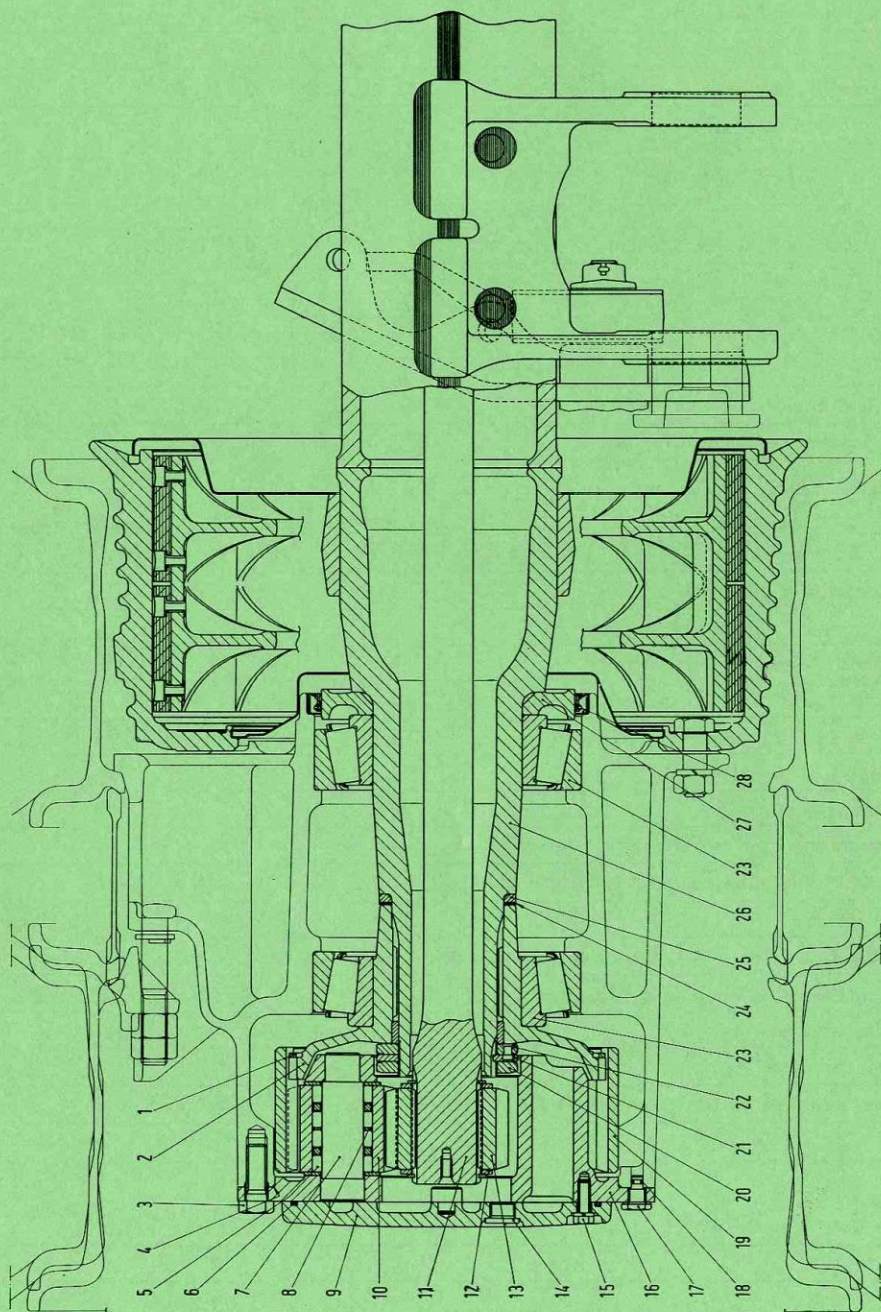

AFFECTATION : 693 N1 - 693 T1 - 697 N-T

Réduction du train épicycloidal : 1/3,714

REGLAGE des MOYEUX

- Effectuer un montage du moyeu en remplaçant les cales déjà en place par des cubes ou fils de plomb.
- Bloquer l'écrou de moyeu au couple prescrit
- Déterminer le jeu total (écrasement du plomb)
- Ajouter 1/10 à la valeur trouvée et effectuer le montage final.

JEUX de MONTAGE (en mm)

Désignation	Valeur	Observations
Jeu axial du moyeu	0,05 à 0,20	0,10 recommandé
Jeu axial des satellites boîtier réducteur	0,30 à 0,35	

COUPLES de SERRAGE (en Dam N)

Ecrous et contre-écrou de fixation moyeu	35	
Vis fixation boîtier réducteur au moyeu	14,5	
Boulons de fixation tambour	23	

EPAISSEUR des CALES de REGLAGE (en mm)

Cales de réglage du jeu des moyeux	1,00 à 1,95	Ecart 0,05
Cales de jeu axial du satellite d'arbre de roue	3,50 - 3,60 - 3,70 - 3,80	

GRAISSAGE

693 N1-T1 697 N-T

Contenance en huile : Pont AV. AR.	8,4 l.	11 l.
Pont AR. AR.	10,3 l.	12 l.
Boîtier répartiteur	0,56 l.	0,55 l.
Réducteur moyeux	2 l. chacun	2,75 l. chacun
Qualité	FIAT W 140/M	

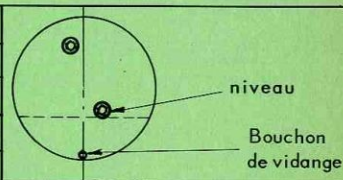

SYSTEME de COMMANDE de BLOCAGE du REPARTITEUR

- Contrôle de la fermeture du circuit par le contacteur fixé sur le cylindre de commande (allumage de la lampe témoin au tableau de bord). Le contact doit être assuré après 3 mm de course du piston.
- Réglage s'il y a lieu par la vis et son contre-écrou, solidaire du piston.

SUSPENSION AR ET BALANCIER — COUPLES DE SERRAGE (Dam N)

Ecrou de vis de réglage plaque supérieure	20,5	
Ecrou de vis de plaque supérieure de palier central	80	
Vis de chapeau de palier central	29	
Ecrou d'axe de silentbloc en bout de balancier	50	
Vis de support de barre de réaction au carter pont	40	
Ecrou de vis de support de barre au châssis	20	
Ecrou de vis de butée de talonnage	11,5	
Ecrou de vis de mains AV et AR	17	
Ecrou d'axe sur main AV	19	
Ecrou de vis sur main AR	2,5	